

- DE** Diese Anleitung muss dem Benutzer ausgehändigt werden. Garantie/Haftung nur bei Montage gemäß Anleitung durch eine konzessionierte Fachkraft und gemäß örtlichen Vorschriften bei einem Druckbereich 0,5 – 10 bar.
- FR** Garantie/responsabilité uniquement assurées en cas de montage conforme au mode d'emploi, effectué par un spécialiste concessionnaire et en fonction des prescriptions locales dans des conditions de pression comprises entre 0,5 – 10 bars.
- IT** Garanzia/responsabilità assicurate soltanto in caso di montaggio conforme alle istruzioni per l'uso e eseguito da uno specialista concessionario in funzione delle prescrizioni locali con un campo di pressione di 0,5 – 10 bar.
- EN** Guarantee/Liability only when assembled by an approved specialist in accordance with the instructions and local regulations within the pressure range 0,5 – 10 bar.
- ES** Garantía/Responsabilidad sólo cuando está montado según las instrucciones de un profesional autorizado y de conformidad con la normativa local en el rango de presión 0,5 – 10 bar.
- NL** Garantie/aansprakelijkheid enkel bij montage volgens de handleiding door een bevoegde vakman en volgens de lokale voorschriften bij drukbereik 0,5 – 10 bar.
- CS** Garance/záruka pouze při montáži, prováděné dle návodu osobou odborně způsobilou s příslušnou koncesí a dle předpisů platných v místě a při tlaku v rozmezí od 0,5 do 10 barů.
- LT** Garantija / turtinė atsakomybė suteikiama, jei montavimą pagal instrukciją atlieka kvalifikuotas specialistas pagal vietinius reikalavimus reikalavimus esant 0,5 – 10 barų slėgio diapazonui.
- PL** Gwarancja/odpowiedzialność prawna wyłącznie w przypadku montażu wykonanego przez upoważnionego specjalistę zgodnie z instrukcją oraz lokalnymi przepisami w zakresie ciśnienia od 0,5 do 10 bar.
- HU** Garancia/felelősség csak engedéllyel rendelkező szakember által végrehajtott, az útmutatásnak és a helyi előírásoknak megfelelő szerelés esetén, 0,5 – 10 baros nyomástartományban.
- RU** Гарантия действительна только в том случае, если монтаж выполнен специалистом согласно инструкции и с учетом местных предписаний при диапазоне давления 0,5 – 10 бар.
- BG** Гаранция / отговорност само при монтаж в съответствие с ръководството от лицензиран специалист и в съответствие с местните разпоредби за диапазон на налягането 0,5 – 10 бара.
- DA** Denne vejledning skal udleveres til brugeren. Garantien gælder kun, hvis monteringen udføres af en autoriseret fagmand, der følger vejledningen og overholder de lokale bestemmelser ved et trykkræde på 0,5 – 10 bar.
- SV** Denna anvisning måste överlämnas till användaren. Garanti/ersättningsskyldighet gäller endast om monteringen har genomförts enligt anvisningen av en auktoriserad specialist och enligt de lokala föreskrifterna på tryckområdet 0,5 – 10 bar.
- NO** Denne veiledningen må utleveres til brukeren. Garanti/erstatningsansvar kun hvis monteringen er utført av en fagperson med konsesjon i henhold til veiledning og i samsvar med lokale forskrifter ved et trykk på 0,5 til 10 bar.
- FI** Tämä ohje täytyy antaa käyttäjälle. Takuu/tuotevastuu vain, kun asennuksen suorittaa toimiluvan omaava ammattilainen käyttöohjeen sekä paikallisten 0,5 – 10 baarin painealuetta koskevien määräysten mukaisesti.
- SK** Tento návod musí byť doručený používateľovi. Záruka platí, len ak sa montáž vykoná podľa návodu a ak ju vykoná odborník s oprávnením v súlade s miestnymi predpismi, a to pri rozsahu tlaku 0,5 – 10 bar.
- ZH** 必須將本說明書當面交給用戶。保修/責任僅在遵照說明書，并由授權專業人員符合當地法規且在壓力區間 0.5 - 10 bar 內操作時生效
- ET** See juhend tuleb kasutajale anda. Garantii kehtib ainult juhul, kui seade on paigaldatud kasutusjuhendi järgi, seda on teinud litsentsiga spetsialist ning järgitud on kohalikke eeskirju ja paigaldatud on rõhuvahemikus 0,5–10 baari.
- HR** Ove se upute moraju predati korisniku. Garancija/odgovornost vrijedi samo ako je montažu izvršilo ovlašteno stručno osoblje prema uputama i lokalnim propisima pri rasponu tlaka od 0,5 do 10 bara.
- LV** Šīs instrukcijas ir jānodod lietotājam. Garantija ir spēkā tikai tad, ja licencēts speciālists uzstādīšanu veic atbilstoši vietējiem noteikumiem un 0,5–10 bar spiediena intervālā.
- PT** O presente manual deve ser entregue ao utilizador. Garantia/responsabilidade apenas no caso de montagem realizada por um técnico concessionado e segundo os regulamentos locais, com uma gama de pressão de 0,5 – 10 bar.
- TR** Bu kilavuz kullanıcuya verilmelidir. Garanti/sorumluluk, sadece ürün 0,5 – 10 bar basınç aralığında kilavuzda öngörülen şekilde yetkili uzman personel tarafından ve yerel yönetmeliklerde öngörülümü şeklide monte edilindiğinde geçerlilik kazanır.
- SR** Garanti list /Garancija / odgovornost samo ako ih montira ovlašćeno lice u skladu sa uputstvima i lokalnim propisima u opsegu pritiska 0,5 - 10 bara.
- SL** Garancija / Odgovornost velja samo v kolikor montirano s strani stokovnega osebjja, v kolikor v skladu z navodili za montažo, v kolikor so upoštevani lokalni veljavni predpisi in v kolikor je pritisk vode med 0,5 - 10 bara.

# ILBAGNO**ALESSI** One

H826971

- DE** Keramikspülkasten
- FR** Réservoir céramique
- IT** Cassetta di scarico in ceramica
- EN** Ceramic cistern
- ES** Cisterna cerámica
- NL** Keramische stortbak
- CS** Keramická splachovací nádržka
- LT** Keramikinis klozeto bakelis
- PL** Zbiornik wc do kompaktu ceramiczny
- HU** Kerámia öblítőtartály
- RU** Керамический сливной бачок
- BG** Керамично тоалетно казанче
- DA** Keramikcisterne
- SV** Porslincistern
- NO** Porselensisterne
- FL** Keraaminen huuhtelusäiliö
- SK** Keramická splachovacia nádržka
- ZH** 陶瓷冲洗箱
- ET** Keraamilised loputuskastid
- HR** Keramička posuda za ispiranje
- LV** Keramikas skalojamā kaste
- PT** Caixa de autoclismo em cerâmica
- TR** Seramik rezervuar
- SR** Keramički vodokotlić
- SL** Keramični splakovalnik

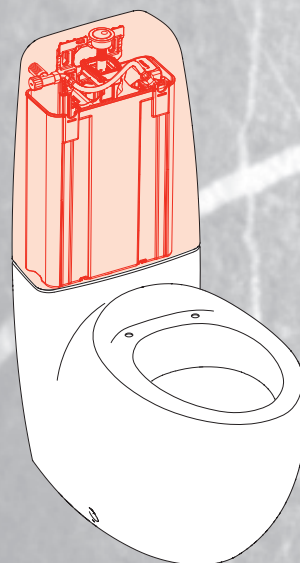

# ILBAGNO **ALESSI** One

Lieferumfang  
Contenu du colis  
Distinta dei pezzi  
Parts list  
Alcance del suministro

Toebehoren  
Rozsah dodávky  
Dalių sąrašas  
Zakres dostawy  
Szállítási terjedelem

Комплектация  
Списък на детайлите  
Leveringsomfang  
Leveransomfattning  
Leveranseomfang

Toimituskokonaisuus  
Obsah dodávky  
供货范围  
Osade nimekiri  
Popis dijelova

Daļu saraksts  
Lista de peças  
Parça listesi  
Lista delova  
Seznam delov

**H826971**

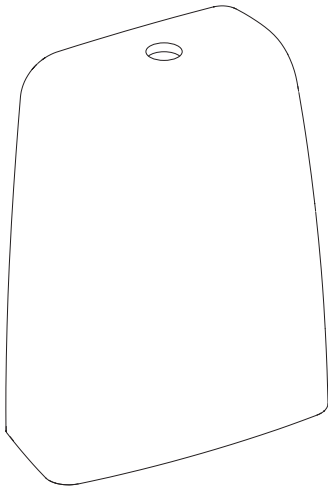

**H893050**

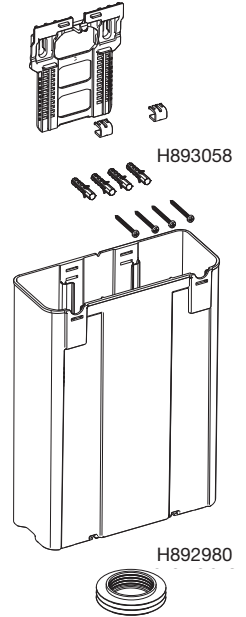
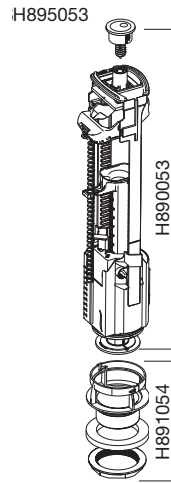
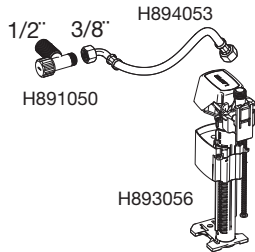

Dimensionen  
Dimensions  
Dimensioni  
Dimensions  
Dimensiones

Afmetingen  
Rozměry  
Matmenys  
Wymiary  
Méretek

Размеры  
Размери  
Paksalve  
Săpa  
Grönnsäpe

Suopa  
Rozměry  
Paksalve  
规格  
Mõõtmed  
Dimenzije

Izmēri  
Dimensões  
Boyutlar  
Dimenzije  
Dimenzije

**H826971**

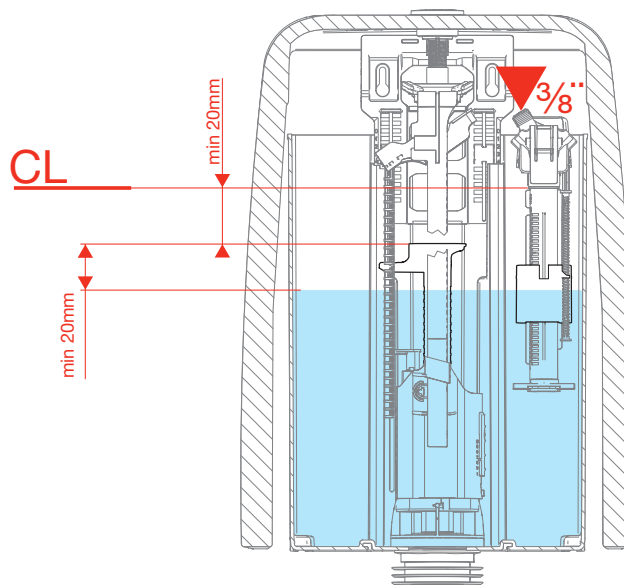

# ILBAGNOALESSI One

Montageablauf  
Exécution du montage  
Esecuzione del montaggio  
Assembly procedure  
Processo de montaje

Montageverloop  
Průběh montáže  
Montavimo tvarka  
Odplyw montażowy  
A szerelés menete

Последовательность монтажа  
Протичане на монтажа  
Monteringstrin  
Monteringsprocedur  
Monteringsbeskrivelse

Asennuksen  
Montáž  
装配程序  
Kokkumonteerimine  
Postupak montaže

Montāžas procedūra  
Processo de montagem  
Montaj prosedūri  
Uputstvo za montažu  
Navodila za montažo

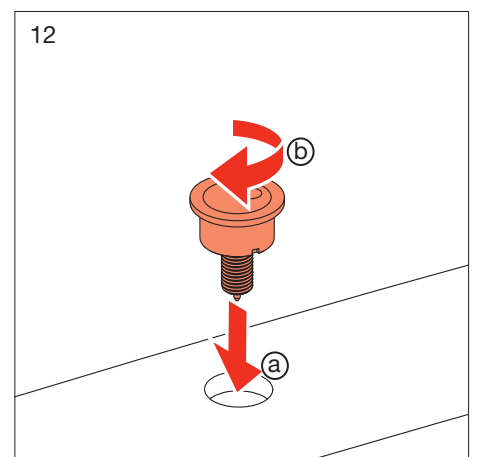
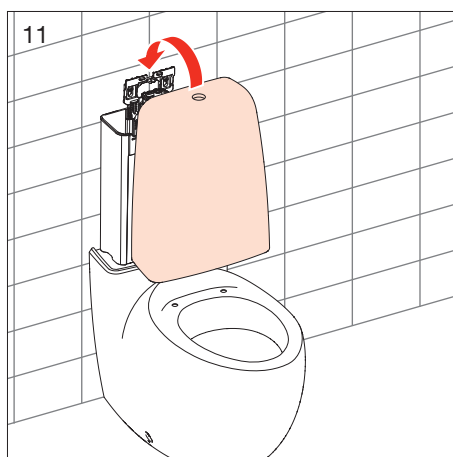
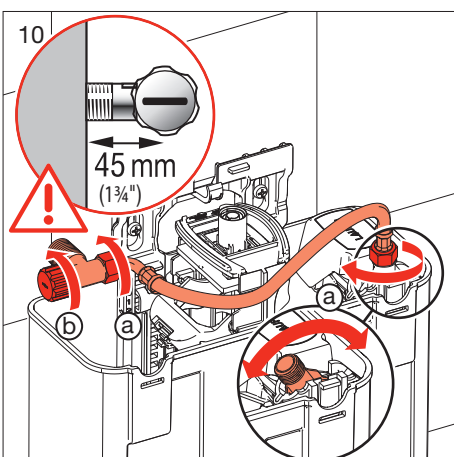
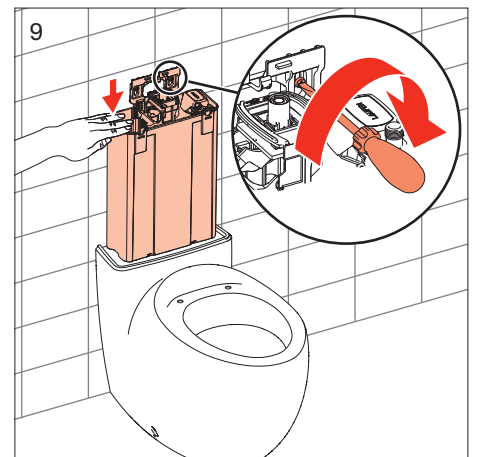
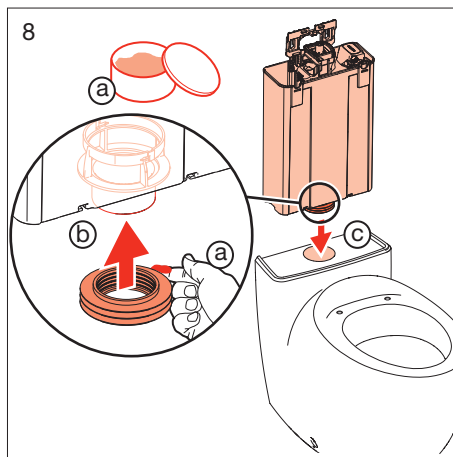
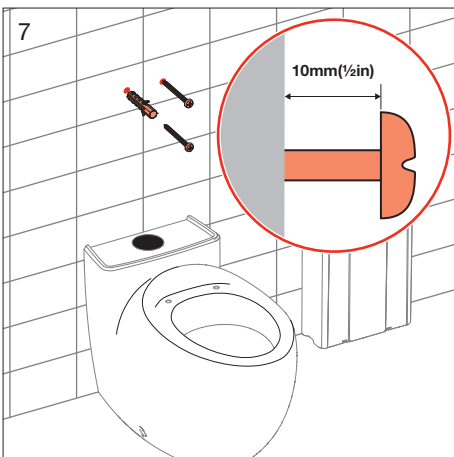
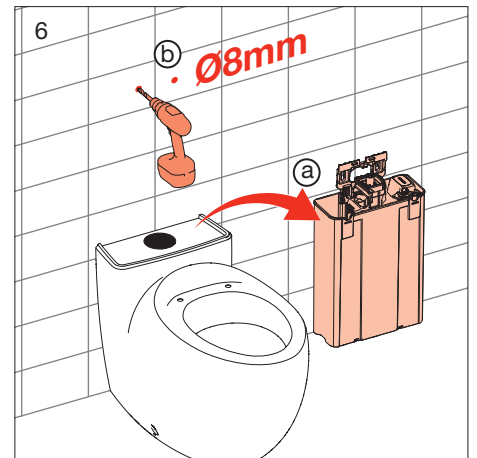
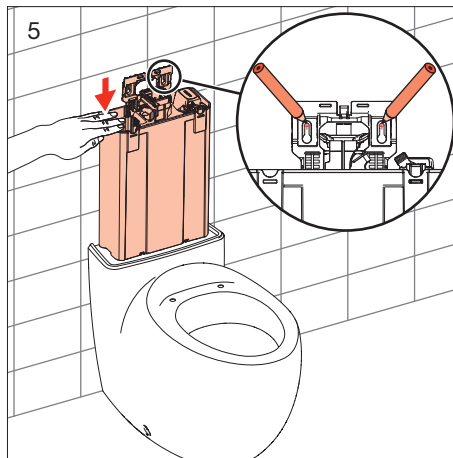
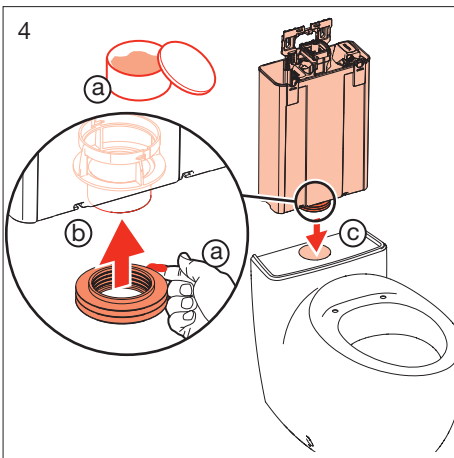
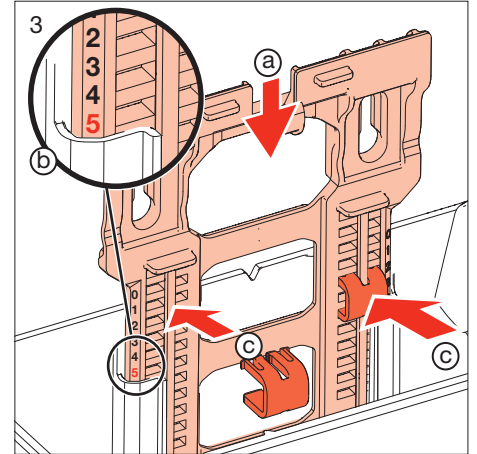
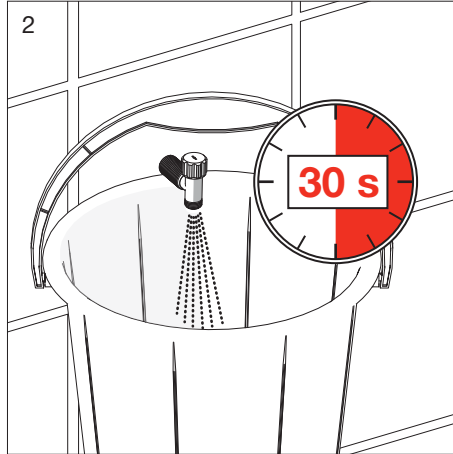
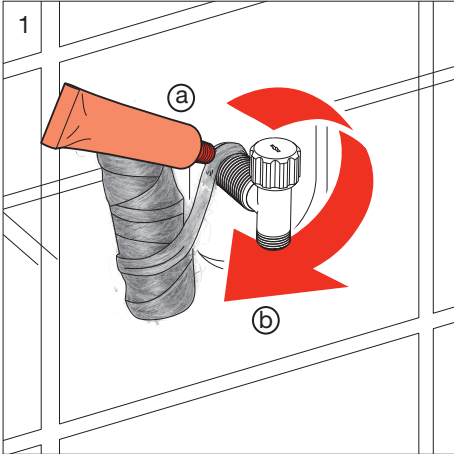

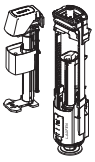

Service  
Service  
Servicio  
Service  
Servicio

Service  
Servis  
Aptarnavimas  
Serwis  
Karbantartás

# ILBAGNOALESSI One

Обслуживание  
Обслужване  
Service  
Service  
Service  
Service

Huolto  
Servis  
售后服务  
Hooldus  
Servis

Apkope  
Assistència  
Servis  
Servis  
Servis

Service

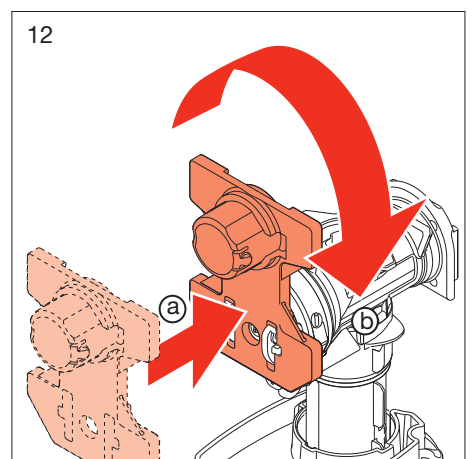
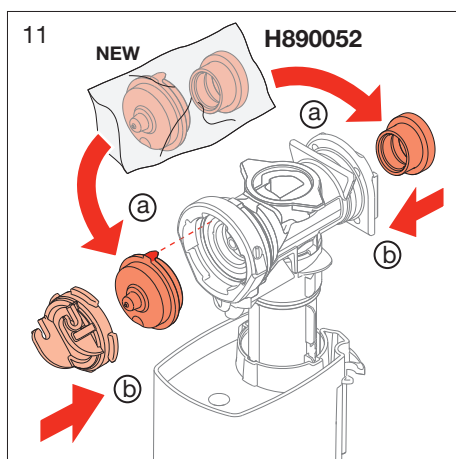
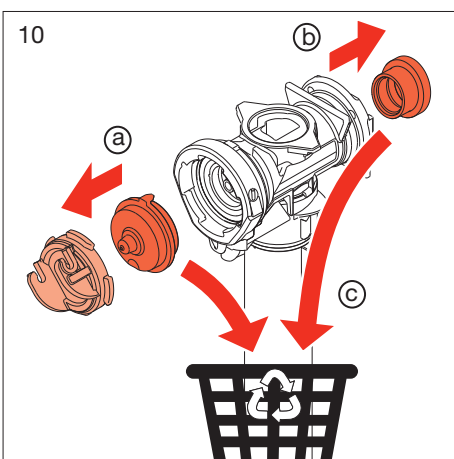
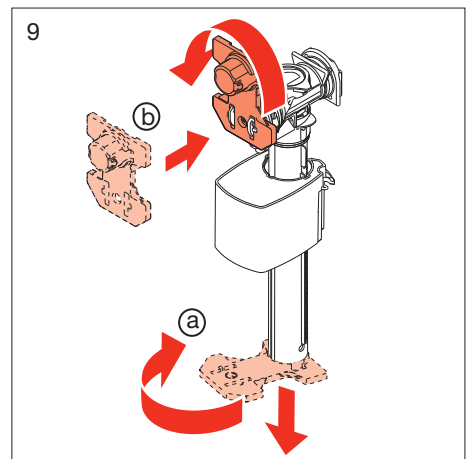
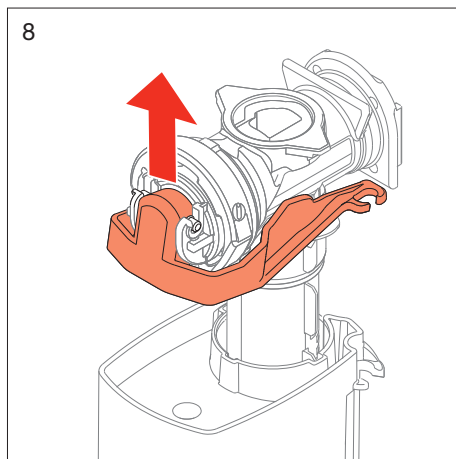
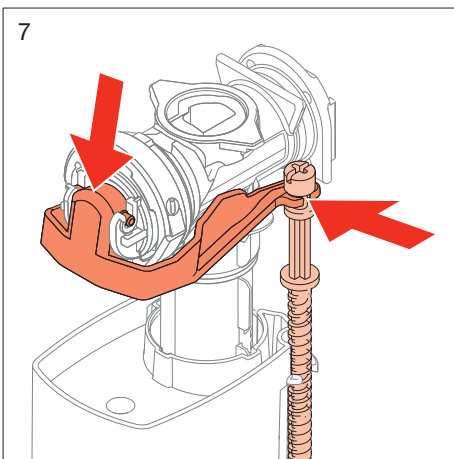
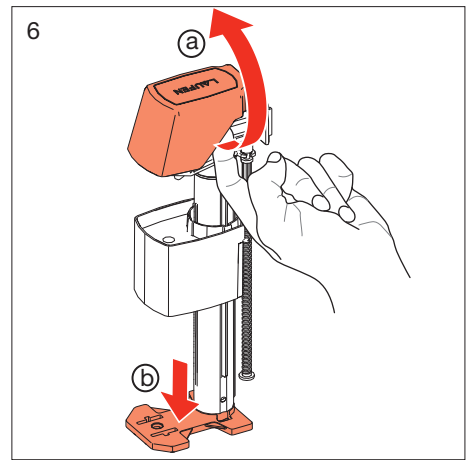
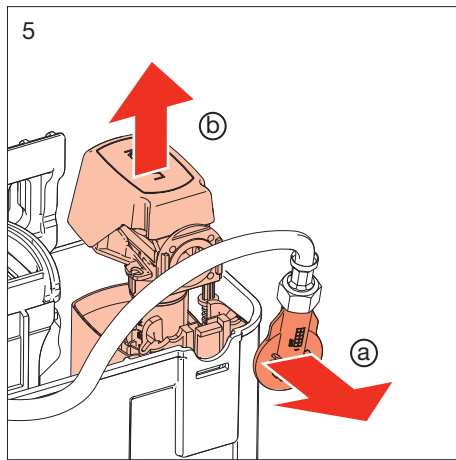
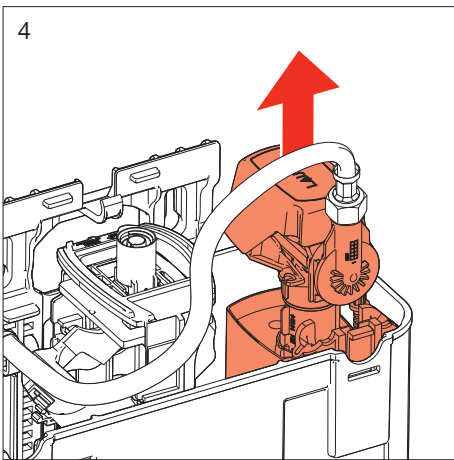
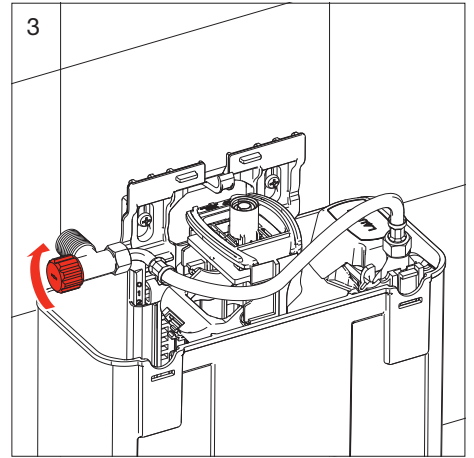
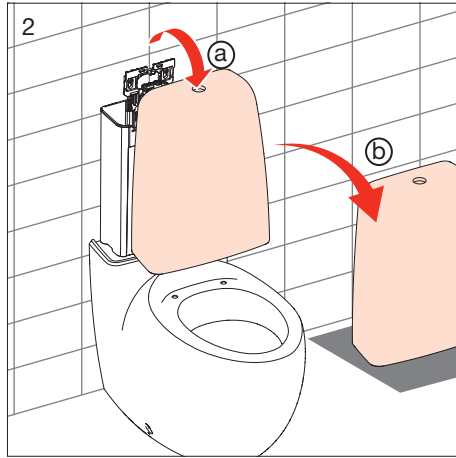
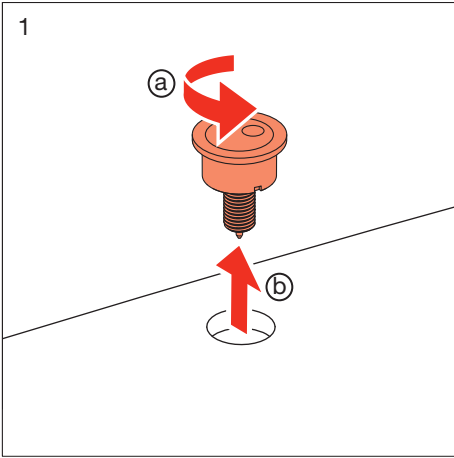

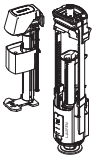

# ILBAGNO **ALESSI** One

Service  
Service  
Servicio  
Service  
Servicio

Service  
Servis  
Aptarnavimas  
Serwis  
Karbantartás

Обслуживание  
Обслужване  
Service  
Service  
Service  
Service

Huolto  
Servis  
售后服务  
Hooldus  
Servis

Apkove  
Assistència  
Servis  
Servis  
Servis

Service

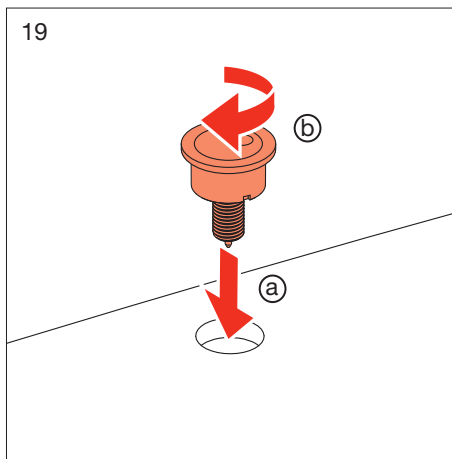
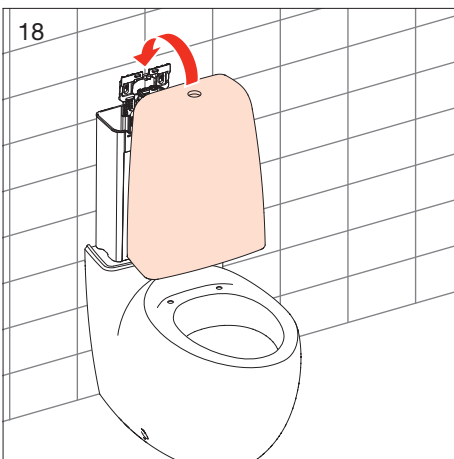
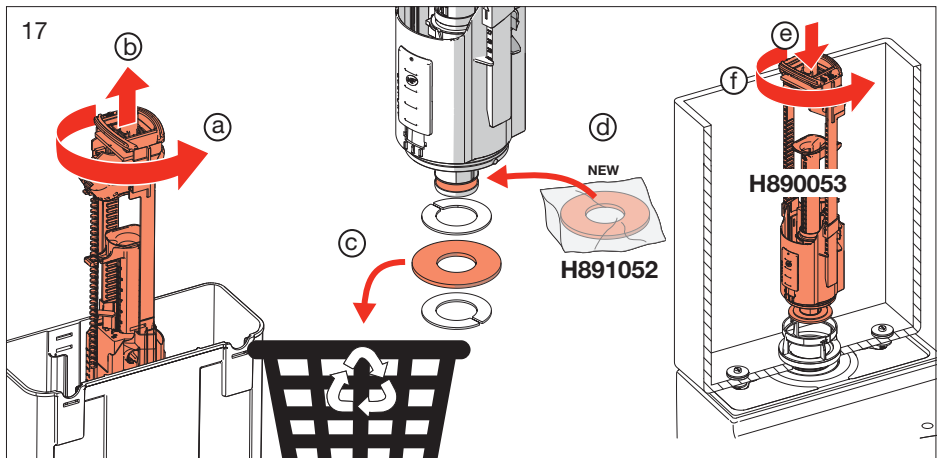
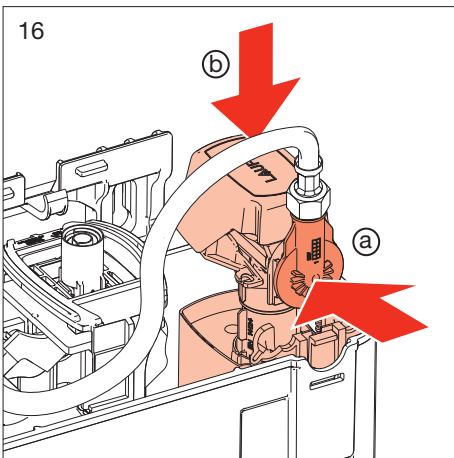
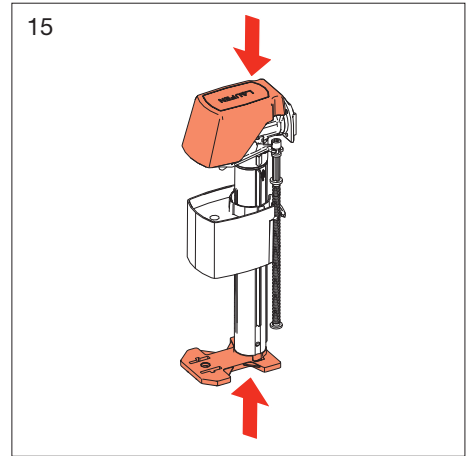
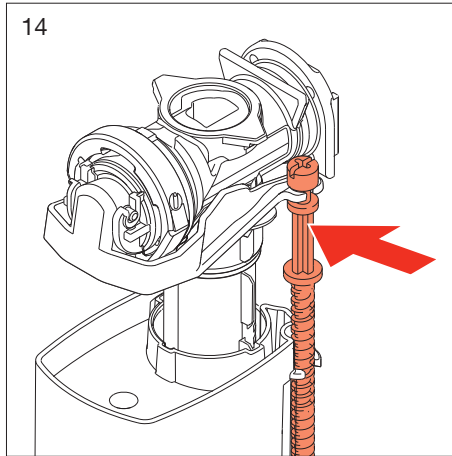
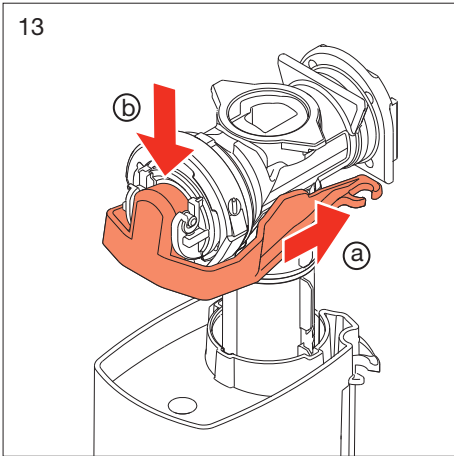

# ILBAGNO **ALESSI** One

Verstellen der Spülmenge  
 Réglage de la quantité d'eau de rinçage  
 Modifica del volume di scarico  
 Setting the flush volume  
 Ajustar el tiempo de cantidad de lavado  
 Instellen van de spoelhoeveelheid  
 Regulace splachovacího množství

Plovimui naudojamo vandens  
 kiekio reguliavimas  
 Regulacja ilości płukania  
 Öblítési mennyiség beállítása  
 Регулировка расхода воды  
 для смыва  
 Регулиране на количеството

на промиване  
 Justering af skyllevolum  
 Ställa in flush volym  
 Innstilling av spylemengde  
 Huuhtelu asettaminen  
 Prestavenie množstva splachovanej vody  
 调整冲洗量

Loputuskoguse reguleerimine  
 Postavljanje količine za ispiranje  
 Skalošanas daudzuma maiņa  
 Regulação do volume de descarga  
 Su bošaltma miktarin arylanması  
 Podešavanje količine ispiranja  
 Nastvitev količine izpiranja



1

6/3L	4.7/3L	4.5/3L
A/B	A/B	A/B
7/8	13/5	13/4

2

6/3L	4.7/3L	4.5/3L
X(mm)	X(mm)	X(mm)
30	53	58





